

РЕГУЛЯТОРЫ ТЕМПЕРАТУРЫ “ADCATROL” АВТОМАТИЧЕСКОЕ НЕСБАЛАНСИРОВАННОЕ ПРОСТОЕ СЕДЛО TR25SS КЛАПАНЫ И Т СЕРИИ ТЕРМОСТАТЫ

ОПИСАНИЕ

Клапаны серии TR25 прямого действия сконструированы для контроля систем температуры, путем закрывания клапана во время повышения температуры. Это односедельные клапаны, с целью гарантирования превосходной герметичности соединены с термостатами модели Т.205 и Т.405. Жидкость внутри термостата расширяется с повышением рабочей температуры клапана.

Клапаны в основном применяется для контроля температуры в центральных тепловых системах, районных тепловых системах и в промышленных отраслях.

Присоединение: внутренняя резьба

ОСНОВНЫЕ ХАРАКТЕРИСТИКИ

Односедельный, двухходовой клапан прямого действия.

Негерметичность менее чем 0,05% от значения Kv.

ПРИМЕНЕНИЕ: Насыщенный и перегретый пар.

Горячая и перегретая вода.

МОДЕЛИ: TR25S – PN40 корпус из углеродистой стали

ТИПОРАЗМЕРЫ: DN1/2" до DN1"

ПРИСОЕДИНЕНИЯ: внутренняя резьба ISO 7/1 Rp (BS21)

ТИП УПРАВЛЕНИЯ: Пропорциональный

ТЕРМОСТАТЫ Т.205 – 200N (макс. закрывающая сила)

Т.405 – 400N (макс. закрывающая сила)

ДИАПАЗОНЫ Т.205 – 0-60; 30-90 и 60-120°C

ТЕРМОСТАТА: Т.405 – 0-120; 40-160°C

РАЗМЕР КАПИЛЛЯРА: Стандартно 3 м

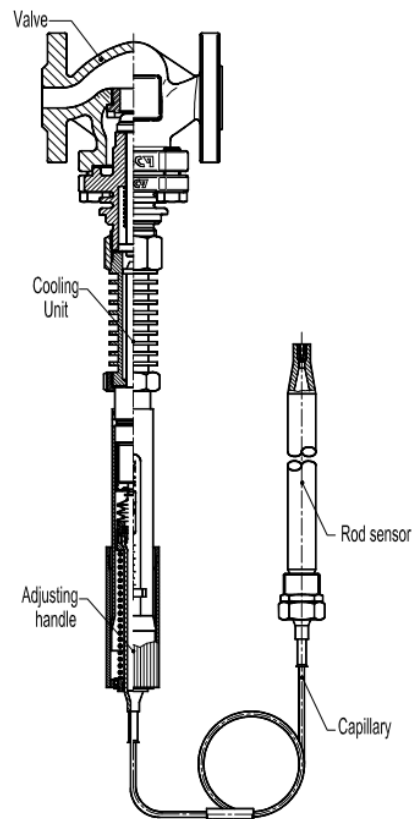

Sensor pocket PK

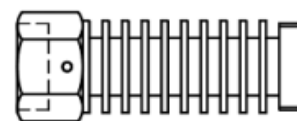

Cooling unit K1

КАК ВЫБИРАТЬ: Никогда не выбирайте клапан по диаметру трубопровода, в который он будет встроен, а в соответствии с требуемой потока пара или воды. См. лист расчета данных или проконсультируйтесь с заводом-изготовителем.

ОХЛАЖДАЮЩИЕ ЭЛЕМЕНТЫ: Охлаждающие элементы защищает сальник термостата. Тип K1 рекомендован при температурах клапана между 150 и 250°C.

УСТАНОВКА:

Горизонтальная установка с термостатом в вертикальной позиции для уменьшения внутренней эрозии. В случае температуры клапана выше 150 °C, термостат может быть встроен ниже или выше клапана. В случае температуры клапана между 150°C и 250°C, охлаждающий элемент клапана тип K1 должен быть применен, с присоединением вниз. Фильтр типа Y следует установить перед входом клапана.

СПЕЦИФИКАЦИИ				
ТИП	DN	ø, мм	Ксч м3/ча	Шток
TR25-15/4	15	4	0,2	6
TR25-15/6	15	6	0,45	6
TR25-15/9	15	9	0,95	6
TR25-15/12	15	12	1,7	6
TR25-15	15	15	2,75	6
TR25-20/9	20	9	0,95	6,5
TR25-20/15	20	15	2,75	6,5
TR25-20/20	20	20	5	6,5
TR25-25/20	25	20	5	7
TR25-25/25	25	25	7,5	7

МАКС. ДОПУСТИМЫЙ ПЕРЕПАД ДАВЛЕНИЙ		
с Т.205 Термостатом		
Давление, бар	Диаметр клапана	Седло ø, мм
21	15	4 и 6
13	15	9
9,3	15	2
5,3	15	15
5,3	20	15
2,9	20	20
2,9	25	20
1,3	25	25

МАКС. ДОПУСТИМЫЙ ПЕРЕПАД ДАВЛЕНИЙ		
с Т.405 Термостатом		
Давление, бар	Диаметр клапана	Седло ø, мм
40	15	4 и 6
38	15	9
24	15	2
15	15	15
15	20	15
9	20	20
9	25	20
4,7	25	25

ОБЛАСТЬ ПРОПОРЦИОНАЛЬНОСТИ

Область пропорциональности – это изменение температуры требуемой для клапана, чтобы полностью открывать и полностью закрывать. Это зависит от высоты подъема (ход) клапана и от движения термостата на каждый °С, вычисляется следующим образом:

Область пропорциональности: Ход клапана (мм) / Движение термостата (мм / °С)

Движение термостата в мм на каждый °С:

Т.205 и Т.405: 0,5мм / °С

Область пропорциональности в диапазоне 8-13 °С приемлемо для большинства применений. Малая величина области пропорциональности неидеально, когда тепловая нагрузка быстро изменяется.

ТЕРМОСТАТ, ГАБАРИТНЫЕ РАЗМЕРЫ, мм					
ТИП	A	B	C	E	Масса, кг
T.205	305	405	210	22	1,8
T.405	385	525	390	2	2,6

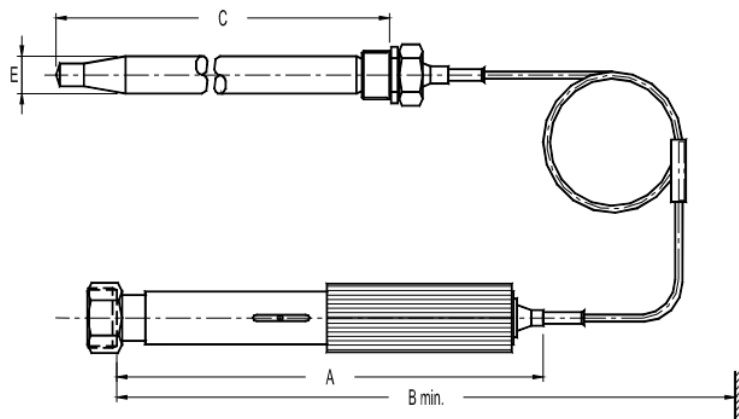

ГАБАРИТЫ, мм					
DN	A	B	C	F	Масса, кг
1/2"	90	40	70	50	1,2
3/4"	90	40	70	50	1,2
*3/4"	100	45	75	55	1,6
1"	100	45	75	55	1,6

СПЕЦИФИКАЦИЯ МАТЕРИАЛОВ		
№	НАИМЕНОВАНИЕ	TR405
1	Корпус	P250GH / 1.0460
2	Крышка	СК45 / 1.1191
3	Уплотнение	Нерж. сталь / Графит
4	Затвор	AISI 316 / 1.4401
5	Седло	AISI 316 / 1.4401
6	Пружина	AISI 302 / 1.4300
7	Шапка	СК45 / 1.1191
8	Шайба	AISI 304 / 1.4301
9	Болты	Нерж. сталь / Графит

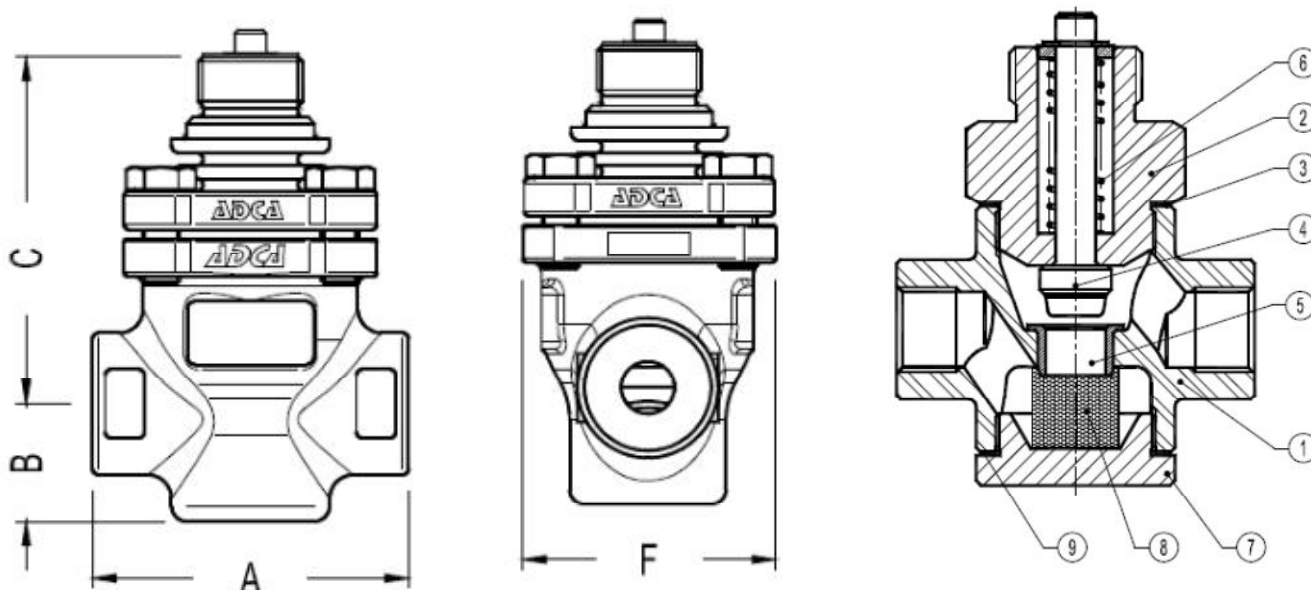

ОХЛАЖДАЮЩИЙ ЭЛЕМЕНТ К1

Охлаждающие элементы используются в соединении с регулирующими клапанами и термостатами для защиты корпус сальника. При температурах клапана между 150 °С и 250 °С охлаждающий элемент К1 следует установить соединением по направлению вниз. Для высоких температур, а также для горячих масляных систем, просьба проконсультироваться.

СЕНСОРНОЕ ГНЕЗДО КЛАПАНА РК

Сенсорное гнездо из нержавеющей стали может быть поставлено для всех серий TR автоматических термостатов с сенсорным штоком. Они используются, где невозможно опустошить систему или емкость. Использование сенсорного гнезда подразумевает замедленное действие теплообмена в сенсорном штоке и таким образом, продолжительную реакцию для котроллеров. Такая некоторая протяженность противодействует заполнением сенсорного штока активной массой или маслом.

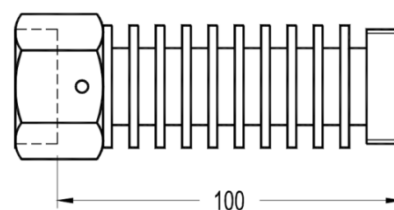

ГНЕЗДО КЛАПАНА, ГАБАРИТЫ, мм					
ТИП	D	H	L	S	R
PK2	25	9	218	36	1"
PK4	25	10	390	45	1 1/4"

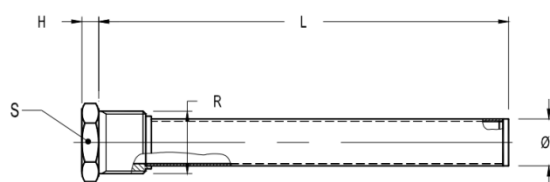

УСТАНОВКА:

Место установки сенсорного штока условно при применении активной массы. Когда используется масло сенсорный шток всегда должен быть установлено по направлению вниз.

МАТЕРИАЛ

Нержавеющая сталь 1.4436

ОГРАНИЧЕНИЯ

40 бар при 120С

24 бар при 350С